

ARMAZON
100%
CARBONO

ortésica
protésica **garo**

VEYPR SUB4



 **SUNRISE**
MEDICAL

RGK

EL COMIENZO DE
UNA NUEVA ERA

▶ ▶ ▶ ▶
**100% FIBRA DE
CARBONO**

**100% TUS
MEDIDAS**

**RENDIMIENTO
INIGUALABLE**



▶ ▶ ▶ ▶ ▶
**NO ES SOLO
UNA SILLA
DE RUEDAS
ES EL RESULTADO
DE NUESTRA
AMBICIÓN
IMPARABLE**



CREACIÓN
100%
ARTESANAL

100 %
FIBRA DE
CARBONO

TECNOLOGÍA
ULTRALIGERA
SUB4

VEYPR **SUB4**

UN SUEÑO DE **10 AÑOS**

▶ ▶ ▶ ▶

CREADA A TU FORMA Y TUS MEDIDAS AJUSTE PERFECTO

LA SILLA DE DAVID

Sólo RGK garantiza una personalización total para que puedas crear la silla de ruedas perfecta para ti. Consigue un posicionamiento, confort y rendimiento únicos configurando una a una las características de tu silla. Esta personalización absoluta te permite adaptar la silla a tus necesidades específicas. para que disfrutes de un estilo de vida activo.

- MÁS DE 30 MEDIDAS PERSONALIZADAS
- OPCIONES ERGONÓMICAS
- CARACTERÍSTICAS DE DISEÑO LIGERO Y COMPACTO

ASIENTO
TAPER

RESPALDO
ERGONÓMICO

ASIENTO
ERGONÓMICO



▶ ▶ ▶ ▶ ▶

ARMAZÓN 100% FIBRA DE CARBONO SUAVIDAD Y RÍGIDEZ AL MISMO TIEMPO

Con una tecnología pionera, hemos creado Veypr Sub4, la primera silla de ruedas en fibra de carbono del mundo verdaderamente fabricada según tus medidas.

- PROCESO DE FABRICACIÓN PATENTADO
- 4 CAPAS DE FIBRA DE CARBONO TRABAJADAS DE FORMA ARTESANAL
- DISEÑO DE PATRÓN EN ESPIGA

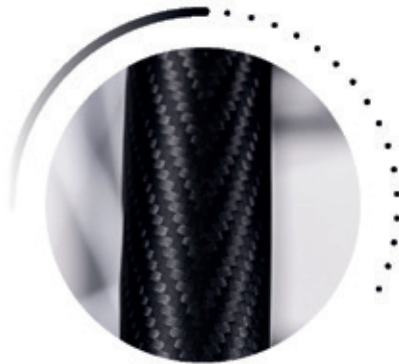



▶ ▶ ▶ ▶ ▶

ULTRA-LIGERA GARANTÍA SUB4*

Una silla de ruedas más ligera se traduce en una mayor facilidad para realizar tus actividades diarias. Con la Veypr Sub4 podrás transferirte al coche y recorrer largas distancias sin esfuerzo. Es la silla de ruedas definitiva para un estilo de vida activo.

- TECNOLOGÍA SUB4 **
- -10% MÁS LIGERA QUE LA OCTANE SUB4
- PESO DE ARMAZÓN DESDE 2.4 KG
- PESO DE TRANSPORTE DESDE 3.3 KG

* Sin ruedas ni cojín, solo opciones certificadas Sub4.

** Listado de opciones que garantizan que el peso de la silla no supera los 4 KG *

▶ ▶ ▶ ▶
**CREADA PARA TUS
AVENTURAS DIARIAS
DESAFIA TUS LÍMITES**

Simplicidad y practicidad para el uso diario, **Veypr Sub4** está más que lista para tus aventuras diarias. Con una estética cautivadora y un diseño ergonómico, descubre con la **Veypr Sub4** la mejor experiencia de conducción.

"ES INCREÍBLE"
DAVID WEIR



▶ ▶ ▶ ▶ ▶

CARACTERÍSTICAS CLAVE

TAPICERÍA SUB4

TUBO DE ASIENTO ERGONÓMICO

Inteligentemente diseñado para proporcionar confort y facilitar las transferencias.

ARMAZÓN DE FIBRA DE CARBONO

PATRÓN DE ESPIGA

La capa final de fibra de carbono se coloca a mano con precisión, logrando el patrón de espiga perfecto.

REPOSAPIÉS DE CARBONO

VEYPR SUB4

▶ ▶ ▶ ▶ ▶
**PERSONALIZACIÓN
EXTREMA**
¡HAZLA TUYA!

Ponle tu sello, tu color favorito, un detalle personal... los adhesivos de la **Veypr Sub4** pueden personalizarse según tus gustos.



▶ ▶ ▶ ▶ ▶

CASO REAL

LA VEYPR SUB4

DE DAVID WEIR

CONOCE A DAVID WEIR

David Weir es seis veces medallista de oro paralímpico y cofundador de la Academia Weir-Archer. Es un súper atleta, un modelo a seguir y posiblemente uno de los mejores corredores en silla de ruedas y atleta paralímpico de todos los tiempos. Es para nosotros un honor que su silla sea ahora una Veypr Sub4.

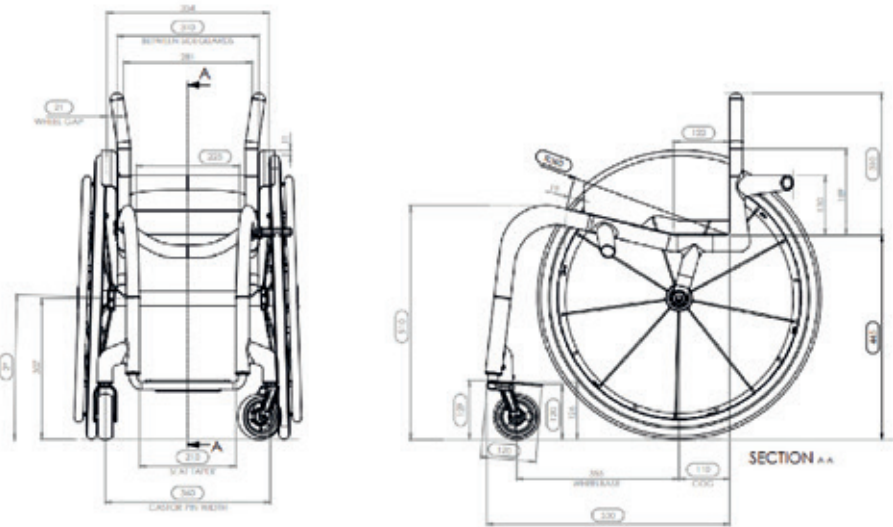

DIBUJO CAD DE LA SILLA VEYPR SUB4 DE DAVID

¿QUÉ OPINA DAVID DE SU VEYPR SUB4?

“Veypr Sub4 es mucho más ligera que mi silla anterior y la conducción es increíblemente suave. Las opciones ergonómicas han mejorado mi postura, y gracias al minucioso proceso de fabricación según mis medidas, he conseguido un armazón que se adapta perfectamente a mí. Ha marcado una gran diferencia en mi día a día, no esperaba que lo que pensaba que eran detalles tan pequeños pudieran suponer una diferencia tan grande en mi vida.”

- David Weir

▶ ▶ ▶ ▶ ▶

ESPECIFICACIONES TECNICAS

DESCRIPCIÓN	MIN	MAX
Peso máx. usuario	N/A	110 kg
Anchura de asiento	250 mm	440 mm
Profundidad de asiento	250 mm	440 mm
Altura delantera de asiento	380 mm	520 mm
Altura trasera de asiento	380 mm	500 mm
Altura de respaldo	150 mm	400 mm
Ángulo de respaldo	-10°	20°
Centro de Gravedad (COG)	25 mm	125 mm
Camber	1° / 2° / 3°	
Longitud total con reposapiés (sin ruedas)	390 mm	625 mm
Ángulo de asiento	0°	45°
Longitud de pierna	200 mm	520 mm
Ángulo de reposapiés	70°	90°
Ruedas delanteras	4" (5" y 6")	
Ruedas traseras	24"	25"
Peso de transporte**	3 kg	12 kg*

Tolerancia de fábrica: +/- 1 cm

Para ampliar información sobre opciones y disponibilidad por favor consulte la hoja de pedido.

Nuestros productos están en constante proceso de mejora, por lo que Sunrise Medical se reserva el derecho de cambiar el diseño de los mismos y las especificaciones indicadas sin previo aviso.

*Basado en opciones adicionales, excluyendo otros complementos para sillas de ruedas de terceros.

** Sin ruedas traseras ni cojín. Solo opciones certificadas Sub4.

RGK

ortésica
protésica **garo**

 **SUNRISE**
MEDICAL